

WimTec® FIX



DE

Montageanleitung - WC Montageelemente

EN

Installation Guide - WC assembly elements

Montage | Installation

Montage in der Leichtbauwand | Installation in light construction walls

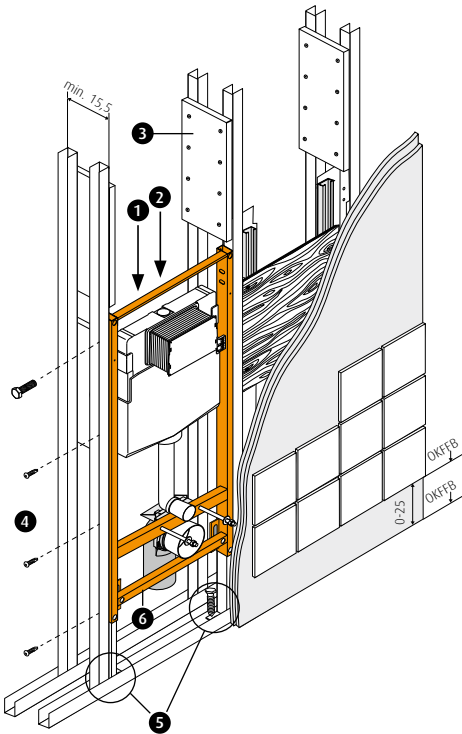

1 Wasser DN15 | Water DN15

2 12 V Anschluss

bei Verwendung von Netzbetriebener WC-Betätigungsplatte vorsehen

12 V connection

to be provided at use of electronic WC actuator plate

3 Zugkraftverbindung

Oberhalb des Elements ist bei doppelschaligen Wänden gemäß DIN 18183 bauseitig eine Aussteifung als Zugkraftverbindung einzubringen (Höhe min. 30 cm). Bei einschaligen Wänden ist diese nicht erforderlich.

Traction connection

At double-lightweight wall constructions, there have to be fixed above the element a stiffening as tractive force-connection (height at least 30 cm) according to DIN 18183. At single-lightweight wall construction this is not necessary.

4 Befestigung an den Seiten

Aussteifungsprofil bündig mit dem Elementrahmen ausrichten und das Element je Ständerseite mit M8 Schraube und 3 Selbstbohrschrauben verschrauben (Abstand ca. 30 cm).

Fixing on the sides

Align stiffening profile flush with the element frame and screw the element on each side with screw M8 and 3 self-cutting screws (distance approx. 30 cm).

5 Befestigung am Boden (U-Profil)

Die Langlöcher der Stellfüße durchzeichnen Löcher mit D=10 mm bohren und Dübel einsetzen. Element mit Sechskantschrauben und U-Scheiben befestigen.

Fixing to floor (U-section)

Mark on the floor the shape of the elongated holes in the legs of the assembly element. Drill 10 mm holes in the floor and insert plugs. Fix assembly element with hexagonal bolts and U-washers to the floor.

6 Stütztraverse

in der Höhe an die Keramik anpassen. Unterkante der Keramik muss an der Stütztraverse aufliegen! (siehe Seite 6)

Supporting traverse

Adapt to ceramics type in vertical direction. Ensure the ceramics lower edge is supported by the traverse. (see page 6)

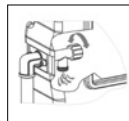

! ACHTUNG! Vorspülung durchführen.

Vor dem Anschluss des Füllventils ist unbedingt eine Vorspülung durchzuführen.

! ATTENTION! Perform preflushing.

Before connecting charging valve a preflushing has to be made.

i Einbau-Hinweise:

- Alle einstellbaren Maße unbedingt beim Einbau auf die jeweilige Keramiktype bzw. Einbausituation anpassen.
- Vorderkante des Montageelements muss unbedingt mit der Vorderkante der Aussteifungsprofile bündig sein.
- Montageelement im Bereich von keramischen Belägen mehrfach beplanen (lt. ÖNORM B 3415).
- Beim Einbau in Leichtbauständerwände sind die technischen und bauphysikalischen Datenblätter zu berücksichtigen.
- Aussteifungsprofile ober dem Montageelement mit Gipskartonplatten verbinden.

i Installation tips:

- Make sure to adjust any adjustable measurement to the type of ceramics used and provide for the individual situation and construction.
- Ensure, that front edge of assembly element is flush with front edge of stiffening profiles.
- Use several layers of plaster board as per applicable codes and regulations before applying ceramic tiles.
- Adhere to any applicable technical data sheet and stational requirement when installing assembly elements into lightweight wall constructions.
- Connect stiffening profiles uprights above the assembly element with plaster boards.

Montage | Installation

Ausmauerung | Brick-lining

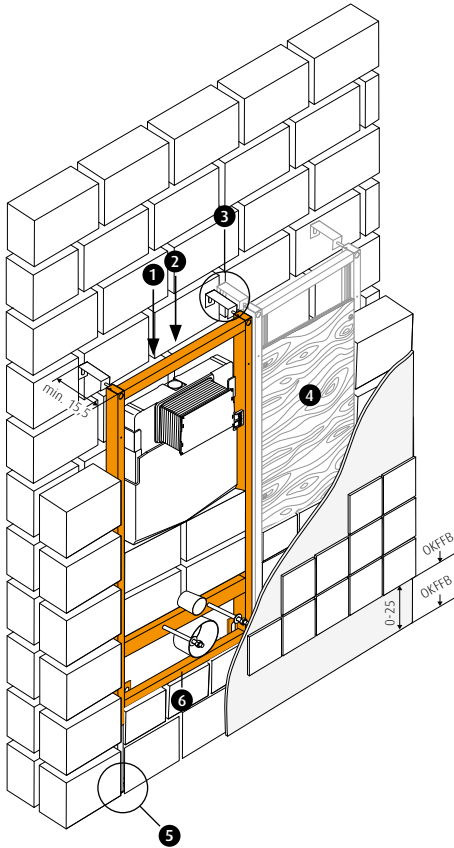

- 1** Wasser DN15 | Water DN15
- 2** 12 V Anschluss
bei Verwendung von Netzbetriebener WC-Betätigungsplatte vorsehen
12 V connection
to be provided at use of electronic WC actuator plate
- 3** Befestigung an der Wand
Den Wandabstand an der Einzelbefestigung auf gleiche Abstände einstellen. Löcher mit D=10 mm bohren und Dübel einsetzen. Element mit Sechskantschrauben und U-Scheiben befestigen.
Fixing to brick wall
Adjust mounting frame with fixing bolts parallel to wall. Drill 10 mm holes and insert plugs. Fix mounting frame with hexagonal bolts and U-washers to the wall.
- 4** Zubehör: Befestigungsplatte Art.Nr.: 101 881 für Stützgriffe.
Accessories: installation board Art.No.101 881 for the installation of prop handles.
- 5** Befestigung am Boden (U-Profil)
Die Langlöcher der Stellfüße durchzeichnen Löcher mit D=10 mm bohren und Dübel einsetzen. Element mit Sechskantschrauben und U-Scheiben befestigen.
Fixing to floor (U-section)
Mark on the floor the shape of the elongated holes in the legs of the assembly element. Drill 10 mm holes in the floor and insert plugs. Fix mounting frame with hexagonal bolts and U-washers to the floor.
- 6** Stütztraverse
in der Höhe an die Keramik anpassen. Unterkante der Keramik muss an der Stütztraverse aufliegen! (siehe Seite 6)
Supporting traverse
Adapt to ceramics type in vertical direction. Ensure the ceramics lower edge is supported by the traverse. (see page 6)

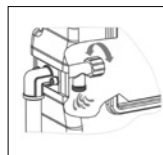

- !** **ACHTUNG!** Vorspülung durchführen. Vor dem Anschluss des Füllventils ist unbedingt eine Vorspülung durchzuführen.
- !** **ATTENTION!** Perform preflushing. Before connecting charging valve a preflushing has to be made.

i Einbau-Hinweise:

- Alle einstellbaren Maße unbedingt beim Einbau auf die jeweilige Keramiktype bzw. Einbausituation anpassen.
- Die Ausmauerung des Elements muss vollflächig erfolgen. Putzgitter verwenden.

i Installation tips:

- Make sure to adjust any adjustable measurement to the type of ceramics used and provide for the individual situation and construction.
- After installation the assembly element shall be completely covered with bricks in accordance with applicable codes and regulations.

Montage | Installation

Vorwandmontage | Front-wall installation

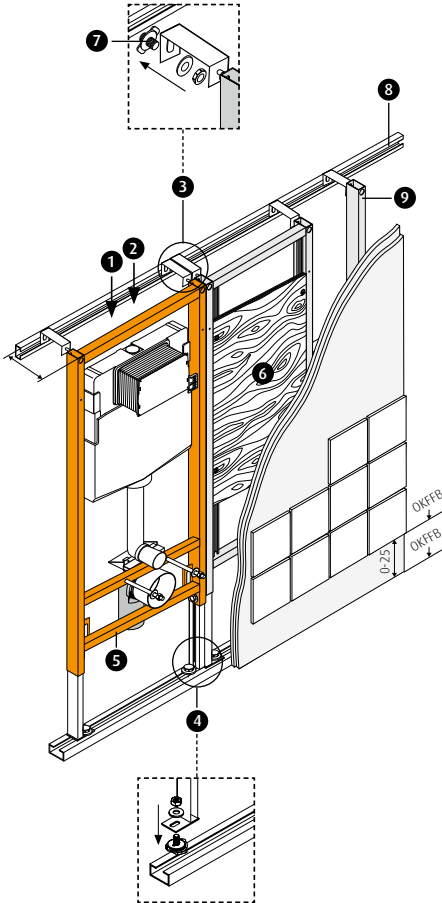

- 1** Wasser DN15 | Water DN15
 - 2** 12 V Anschluss
bei Verwendung von Netzbetriebener WC-Betätigungsplatte vorsehen
12 V connection
to be provided at use of electronic WC actuator plate
 - 3** Befestigung an der Wand
Montageschiene an Wand befestigen. Den Wandabstand an der Vorwandbefestigung auf gleiche Abstände einstellen. Mit Schnellverschlusschraube das Element in der Montageschiene befestigen.
Fixing to wall
Fix installation track to wall. Adjust distance to wall (max.19 cm) at the front-wall-fixing-set to the same distances. Fix element with quick fastener screw in installation track.
 - 4** Befestigung am Boden (U-Profil)
Die Langlöcher der Stellfüße durchzeichnen Lächer mit D=10 mm bohren und Dübel einsetzen. Element mit Sechskantschrauben und U-Scheiben befestigen.
Fixing to floor (U-section)
Mark on the floor the shape of the elongated holes in the legs of the assembly element. Drill 10 mm holes in the floor and insert plugs. Fix assembly element with hexagonal bolts and U-washers to the floor.
 - 5** Stütztraverse
in der Höhe an die Keramik anpassen. Unterkante der Keramik muss an der Stütztraverse aufliegen! (siehe Seite 6)
Supporting traverse
Adapt to ceramics type in vertical direction. Ensure the ceramics lower edge is supported by the traverse. (see page 6)
- Zubehör | Accessories:**
- 6** Befestigungsplatte Art.Nr.: 101 881 für Stützgriffe..
Installation board Art.No.101 881 for the installation of prop handles.
 - 7** Schnellverschlusschraube, VPE 50 Stk. - Art. Nr.: 102 604
Quick fastener screw, PU 50 pc. - Art. No.: 102 604
 - 8** Montageschiene, 2 m - Art. Nr.: 102 581
Installation track, 2 m - Art. No.: 102 581
 - 9** Stützelement - Art. Nr.: 102 635
Backing element - Art. No.: 102 635

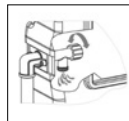

- !** **ACHTUNG!** Vorspülung durchführen. Vor dem Anschluss des Füllventils ist unbedingt eine Vorspülung durchzuführen.
- !** **ATTENTION!** Perform preflushing. Before connecting charging valve a preflushing has to be made.

i Einbau-Hinweise:

- Alle einstellbaren Maße unbedingt beim Einbau auf die jeweilige Keramiktype bzw. Einbausituation anpassen.
- Montageelement im Bereich von keramischen Belägen mehrmalig beplanken (lt. ÖNORM B 3415).

i Installation tips:

- Make sure to adjust any adjustable measurement to the type of ceramics used and provide for the individual situation and construction.
- Use several layers of plaster board as per applicable codes and regulations before applying ceramic tiles.

Montage | Installation

WC Doppellement Leichtbaumontage | Double WC element for installation in light construction walls

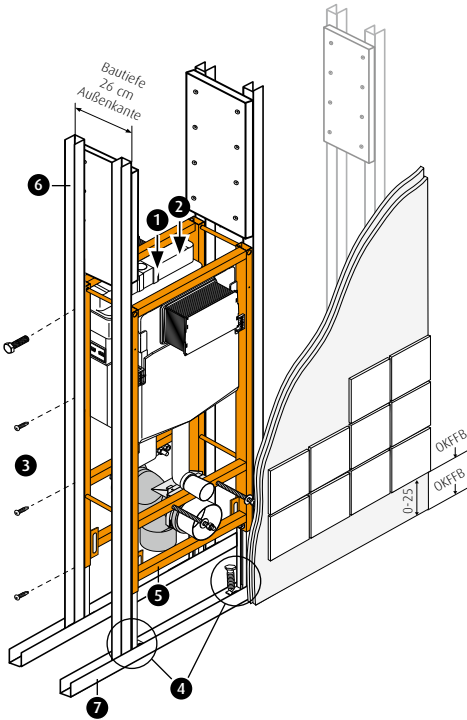

- 1** Wasser DN15 je WC | Water DN15 per WC
 - 2** **12 V Anschluss**
bei Verwendung von Netzbetriebener WC-Betätigungsplatte vorsehen
12 V connection
to be provided at use of electronic WC actuator plate
 - 3** **Befestigung an den Seiten**
Aussteifungsprofil bündig mit dem Elementrahmen ausrichten und das Element je Ständerseite und WC mit M8 Schraube und 3 Selbstbohrschrauben verschrauben (Abstand ca. 30 cm).
Fixing on the sides
Align stiffening profile flush with the element frame and screw the element for every WC on each side with screw M8 and 3 self-cutting screws (distance approx. 30 cm).
 - 4** **Befestigung am Boden (U-Profil)**
Die Langlöcher der Stellfüße durchzeichnen Lächer mit D=10 mm bohren und Dübel einsetzen. Element mit Sechskantschrauben und U - Scheiben befestigen.
Fixing to floor (U-section)
Mark on the floor the shape of the elongated holes in the legs of the assembly element. Drill 10 mm holes in the floor and insert plugs. Fix mounting frame with hexagonal bolts and U-washers to the floor.
 - 5** **Stütztraverse**
in der Höhe an die Keramik anpassen. Unterkante der Keramik muss an der Stütztraverse aufliegen! (siehe Seite 6)
Supporting traverse
Adapt to ceramics type in vertical direction. Ensure the ceramics lower edge is supported by the traverse. (see page 6)
 - 6** Aussteifungsprofil
stiffening profile
 - 7** U-Profil
- Zubehör | Accessories:**
Befestigungsplatte Art.Nr.: 116 021 für Stützgriffe..
Installation board Art.No.116 021 for the installation of prop handles

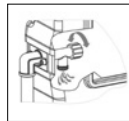

- !** **ACHTUNG!** Vorspülung durchführen. Vor dem Anschluss des Füllventils ist unbedingt eine Vorspülung durchzuführen.
- !** **ATTENTION!** Perform preflushing. Before connecting charging valve a preflushing has to be made.

- i** **Einbau-Hinweise:**
- Alle einstellbaren Maße unbedingt beim Einbau auf die jeweilige Keramiktype bzw. Einbausituation anpassen.
 - Befestigung als auch Beplankung muss laut ÖNORM B 3415 bzw. DIN 18181 und 18183-1 ausgeführt werden.
 - Montageelement im Bereich von keramischen Belägen mehrmalig beplanken (lt. ÖNORM B 3415).

- i** **Installation tips:**
- Make sure to adjust any adjustable measurement to the type of ceramic tiles used and provide for the individual situation and construction.
 - Anchor and planking have to be accomplished according to ÖNORM B 3415 respectively DIN 18181 and 18183-1.
 - Use several layers of plaster board as per applicable codes and regulations before applying ceramic tiles.

Montage Hinweise | *Installation tips*

Anpassung Stütztraverse / *Adjusting Supporting traverse*



Stütztraverse in der Höhe an die Keramik anpassen.
Unterkannte der Keramik muss an der Stütztraverse aufliegen!

*Adapt Supporting traverse to ceramics type in vertical direction.
Ensure the ceramics lower edge is supported by the traverse.*

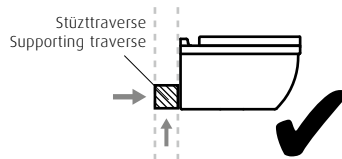
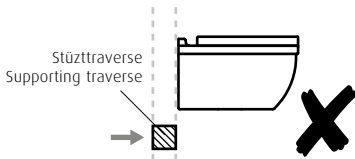

Montage Armaturenanschlusswinkel / *Installation tap connecting angles*

Doppelte Beplankung *Double planking*

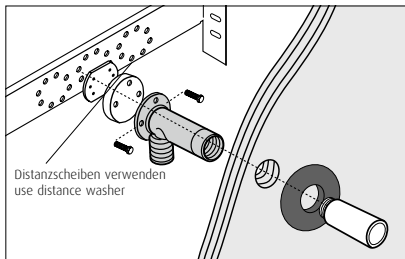

Einbau-Hinweise:

- Die Montage und Installation darf nur durch einen konzessionierten Fachbetrieb erfolgen.
- Bei der Planung und Errichtung von Sanitäranlagen sind die entsprechenden örtlichen, nationalen und internationalen Normen und Vorschriften zu beachten. Insbesondere: DIN 1988 und ÖNorm B 5410
- Der Schallschutz wird erfüllt, sofern die Planung sowie die fachgerechte Ausführung der gesamten Sanitärinstallation im Sinne der DIN 4109 durchgeführt wird.

Einfache Beplankung *Single planking*

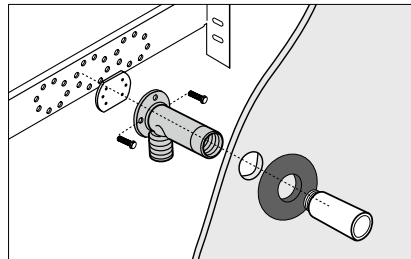

Installation tips:

- Installation of fixing board in accordance with applicable codes and regulations only by companies certified for this type of work.
- Planning and installation of sanitary systems are to be based solely on codes and regulations applicable at the site of installation.
- Applicable noise protection codes and regulations must be adhered to.

Abmessungen | Dimensions

WimTec FIX WC SLK

Spülkasten WimTec SLK
Art.Nr. 102 918

WimTec FIX WC UP320

Cistern Geberit UP320
Art.No. 101 829

WC Montageelement pulverbeschichtet in WimTec orange, mit isoliertem 2-Mengen-UP-Spülkasten für Betätigung von vorne. Für Massiv- und Trockenbau zur Vor- und Inwandinstallation geeignet.

Powder coated WC assembly element in WimTec orange with insulated 2 quantity cistern for front flushing. Suitable for solid and dry-wall construction, pre-wall and in-wall installation.

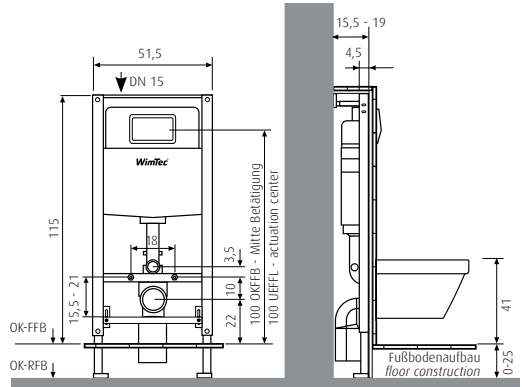

Bautiefe | Construction depth: 15,5 - 19 cm

WimTec FIX WC SLK

mit Geruchsabsaugung, Spülkasten WimTec SLK
Art.Nr. 103 076

WimTec FIX WC UP320

with odor suction, cistern Geberit UP320
Art.No. 102 055

WC Montageelement pulverbeschichtet in WimTec orange, mit isoliertem 2-Mengen-UP-Spülkasten für Betätigung von vorne. Für Massiv- und Trockenbau zur Vor- und Inwandinstallation geeignet. Mit Geruchsabsaugung über Spülrohr $\varnothing=50$ mm mit Anschluss DN 50.

Powder coated WC assembly element in WimTec orange with insulated 2 quantity cistern for front flushing. Suitable for solid and dry-wall construction, pre-wall and in-wall installation.

With odour extraction via flush pipe $\varnothing=50$ mm with DN 50 connection.

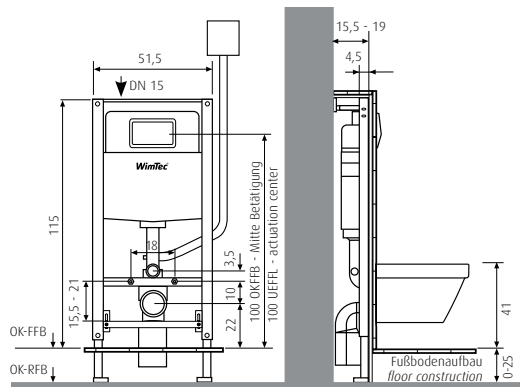

Bautiefe | Construction depth: 15,5 - 19 cm

Achtung: Geruchsabsaugung wasserdicht anschließen bis OK Spülkasten! Falls die Geruchsabsaugung nicht verwendet wird, muss der Lüfteranschluss abgedichtet werden!

Attention: Connect odor suction waterproof up to upper edge of cistern. If odor suction not in use, seal aerator supply.

Abmessungen | Dimensions

WimTec FIX WC SLK - DUO

Spülkasten WimTec SLK
Art.Nr. 103 656

WimTec FIX WC UP320 - DUO

Cistern Geberit UP320
Art.No. 102 574

WC-Doppel Montageelement mit isoliertem 2-Mengen-UP-Spülkasten für Betätigung von vorne. Für Massiv- und Trockenbau zur Inwandinstallation geeignet, Bautiefe 260 mm.

Double-WC assembly element with insulated 2 quantity cistern for front flushing. Suitable for solid and dry-wall construction, in-wall installation with a depth of up to 260 mm.

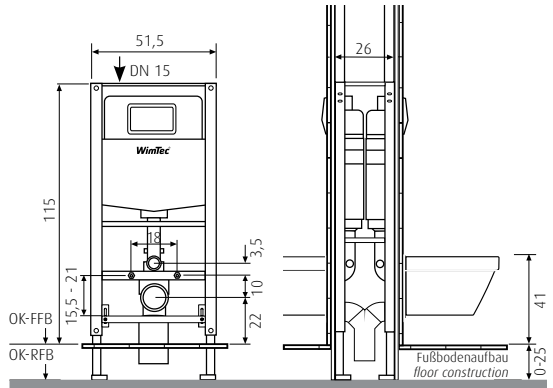

Bautiefe: 26 cm (Bautiefen von 27 cm bis 38 cm auf Anfrage möglich)

Construction depth: 26 cm (from 27 cm to 38 cm by request)

WimTec FIX WC SLK - DUO

mit Geruchsabsaugung, Spülkasten WimTec SLK
Art.Nr. 122 237

WimTec FIX WC UP320 - DUO

with odor suction, cistern Geberit UP320
Art.No. 122 244

WC-Doppel Montageelement mit isoliertem 2-Mengen-UP-Spülkasten für Betätigung von vorne. Für Massiv- und Trockenbau zur Inwandinstallation geeignet, Bautiefe 260 mm.

Mit Geruchsabsaugung über Spülrohr $\varnothing=50$ mm mit Anschluss DN 50.

Double-WC assembly element with insulated 2 quantity cistern for front flushing. Suitable for solid and dry-wall construction, in-wall installation with a depth of up to 260 mm.

With odour extraction via flush pipe $\varnothing=50$ mm with DN 50 connection.

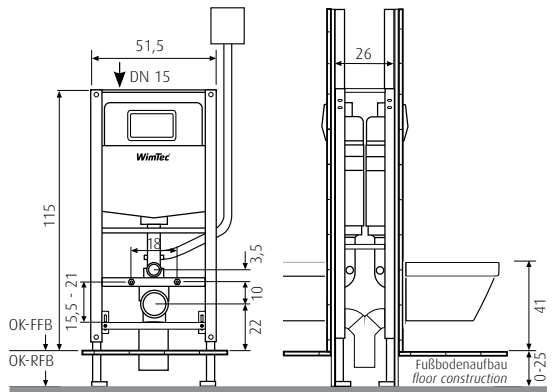

Bautiefe: 26 cm (Bautiefen von 27 cm bis 38 cm auf Anfrage möglich)

Construction depth: 26 cm (from 27 cm to 38 cm by request)

Abmessungen | Dimensions

WimTec FIX WC UP200

mit Betätigung von vorne/oben
Art.Nr. 104 486

WimTec FIX WC UP200

with front/top actuation
Art.Nr. 104 486

WC Montageelement pulverbeschichtet in WimTec orange, mit isoliertem 2-Mengen-UP-Spülkasten für Betätigung von oben/vorne. Für Massiv- und Trockenbau zur Vor- und Inwandinstallation geeignet.

WC powder coated assembly elements in WimTec orange with insulated 2 quantity cistern for front/above flushing. Suitable for solid and dry-wall construction, pre-wall and in-wall installation.

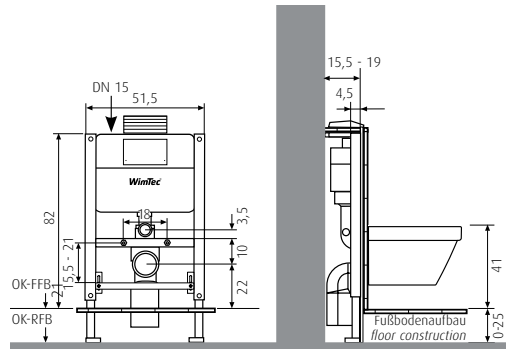

Bautiefe | Construction depth: 15,5 - 19 cm

WimTec FIX DV - Bidet

Art.Nr. 101 874

Bidet Montageelement geeignet für Massiv- und Trockenbau zur Vor- und Inwandinstallation.

Bidet assembly element suitable for solid and dry-wall construction, pre-wall and in-wall installation.

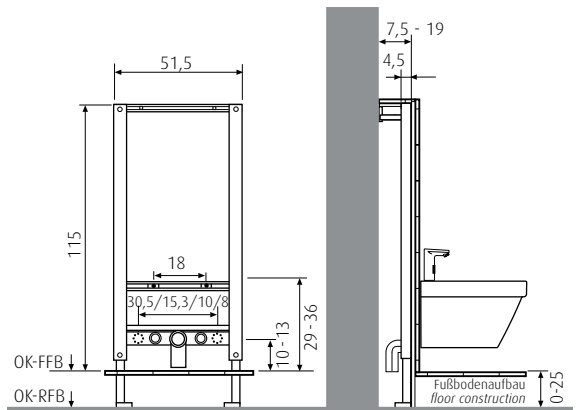

Bautiefen: Vorwand 7,5 bis 19 cm; Trockenbau min. 7,5 cm

Construction depth: pre-wall 7,5 to 19 cm; dry-wall min. 7,5 cm

Abmessungen | Dimensions

WimTec FIX WC SLK - SensoWash C

Art.Nr. 119 299

WimTec FIX WC SLK GA - SensoWash C

mit Geruchsabsaugung | with odor suction

Art.Nr. 119 688

WC Montageelement pulverbeschichtet in WimTec orange, mit isoliertem 2-Mengen-UP-Spülkasten WimTec SLK für Betätigung von vorne. Zum Anschluss für Duravit SensoWash C Dusch-WC mit verdeckten Anschlüssen. Wahlweise mit Geruchsabsaugung über Spülrohr Ø 50 mm mit Anschluss DN 50. Für Massiv- und Trockenbau zur Vor- und Inwandinstallation geeignet.

Powder coated WC assembly element in WimTec orange with insulated 2 quantity cistern for front flushing and connection with Duravit SensoWash C shower WC. Suitable for solid and dry-wall construction, pre-wall and in-wall installation. Optionally available with odour extraction via flush pipe with connection DN 50.

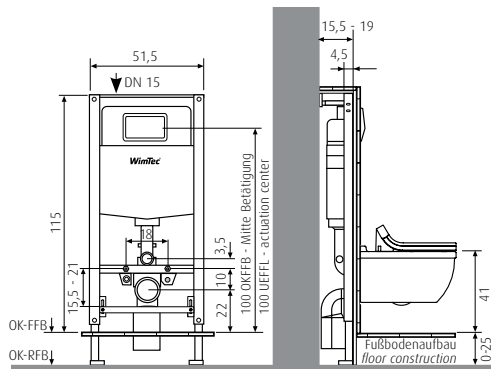

Bautiefe: 15,5 - 19 cm

WimTec FIX WC SLK - Toto Washlet SG

Art.Nr. 123 845

WimTec FIX WC SLK GA - Toto Washlet SG

mit Geruchsabsaugung | with odor suction

Art.Nr. 123 838

WC Montageelement, pulverbeschichtet in WimTec orange, mit isoliertem 2-Mengen-UP-Spülkasten WimTec SLK für Betätigung von vorne. Zum Anschluss für TOTO Washlet SG Dusch-WC mit verdeckten Anschlüssen. Wahlweise mit Geruchsabsaugung über Spülrohr Ø 50 mm mit Anschluss DN 50. Für Massiv- und Trockenbau zur Vor- und Inwandinstallation geeignet.

Powder coated WC assembly element in WimTec orange with insulated 2 quantity cistern for front flushing and connection with TOTO Washlet SG shower WC. Suitable for solid and dry-wall construction, pre-wall and in-wall installation. Optionally available with odour extraction via flush pipe with connection DN 50.

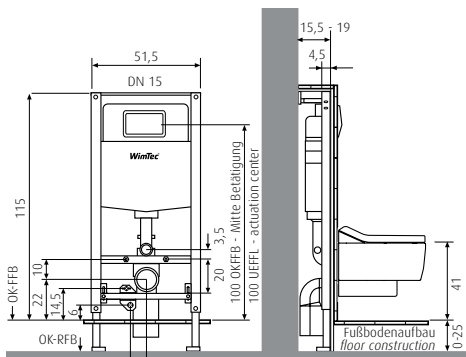

Bautiefe | Construction depth: 15,5 - 19 cm

Abmessungen | *Dimensions*

107 746 WimTec FIX DV Vario

Montageelement, pulverbeschichtet in WimTec orange mit feuchtigkeitsbeständiger Schichtholzplatte zB für die Montage von Lüftern. Für Massiv- und Trockenbau zur Vor- und Inwandinstallation geeignet.

Mounting element with laminated wood fixing plate f.ex. for the assembling of ventilator. Suitable for light construction, front-wall installation, front-wall bar installation and brick lining.

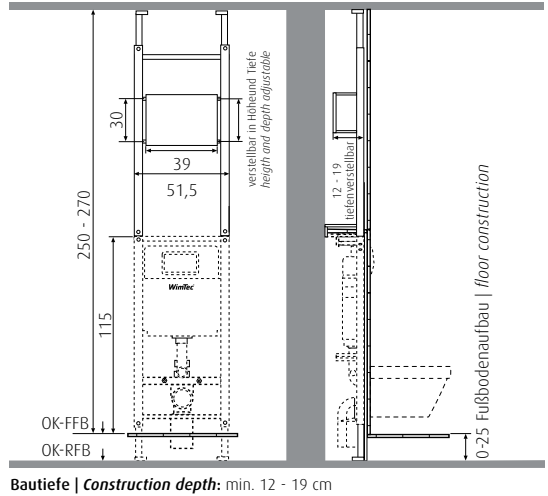



WimTec Sanitärprodukte GmbH

Freidegg 50, 3325 Ferschnitz, AUSTRIA

T +43 7473 5000 **F** +43 7473 5000 - 500

verkauf@wimtec.com | www.wimtec.com