

Zubehör ALLGEMEINES ZUBEHÖR

AMIS-BELÜFTER

Anwendungsbereiche

- Belüfter für Oberwasserpumpen mit automatischer Wasserstandsregelung im Windkessel durch Montage in gewünschter Höhe. Luftansaugung durch Druckunterschied zwischen Windkessel und Saugöffnung der Pumpe (Jet-System; auch für Zulauf geeignet). Differenzdruck beachten!

Technische Daten

- Betriebsdruck max. 10 bar
- Minor/Medio-Serie Anschluss R 1/2" AG
- Amis 10-Serie Anschluss R 1" und R 1 1/2" AG

Aufbau und Ausführung

- Für senkrechte Montage seitlich am Windkessel

Werkstoffe

Kunststoff

Abmessungen und Gewichte

Type	Abmessungen				Tankinhalt L
	D mm	H mm	ø 1	ø 2	
MINOR	86	162	1/2"	1/2"	bis 150
MEDIO	86	230	1/2"	1/2"	bis 300
AMIS 10	156	290	1 1/2"	1 1/2"	bis 500

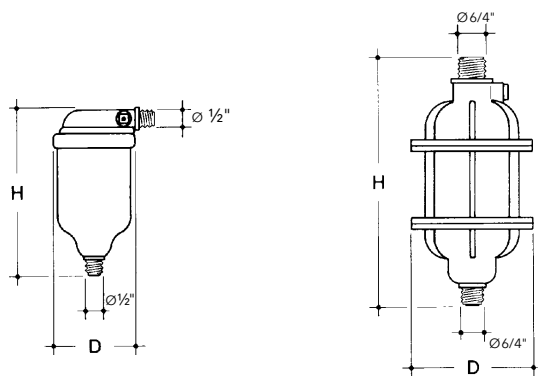

MINOR, MEDIO

AMIS 10