

GUT ZU WISSEN

JUDO i-soft PRO – Vollautomatische Enthärtungsanlage mit Mikroleckageschutzsystem

Modell	i-soft PRO
Rohranschluss Zoll	1"
Nenndurchfluss nach DIN EN 14743 und Druckverlust 1 bar m ³ /h	2,6
Nenndurchfluss bei Härtereduzierung von 20 °dH auf 8 °dH m ³ /h	4,3
Salzvorratsbehälter Inhalt kg	32
Einbaumaße mm	
A	195
A1	161
B	91
B1	41
C	25
E	498
F	473
K	372
L	536
M	869
S	800
Bestellnummer	8203710
Betriebsmittel	Bestellnummer
JUDO Regeneriersalz Nach DIN EN 973 in Tablettenform à 25 kg.	8839101
Zubehör	Bestellnummer
JUDO Bodensensor für i-soft PRO, inkl. Anschlusskabel 2 Meter.	8203561
Jeder weitere Bodensensor (max. 9 Stück): JUDO Bodensensor inkl. Anschlusskabel 2 Meter und Abzweigstecker.	8203556
JUDO Verlängerungskabel für Bodensensor, 2 Meter.	8203551
JUDO Verlängerungskabel für Bodensensor, 5 Meter.	8203552
JUDO Verlängerungskabel für Bodensensor, 10 Meter.	8203553



Mit dem ZVSHK-Qualitätszeichen – und dem damit verbundenen, auf das Handwerk ausgerichteten Leistungspaket – signalisieren wir als Hersteller unsere Unterstützung des Fachhandwerks im Hinblick auf

ein effizientes Arbeiten entlang der gesamten Wertschöpfungskette. Das ZVSHK-Qualitätszeichen „Zertifizierter Hersteller – Qualität, Sicherheit, Service“ ist das Erkennungszeichen für diesen Service.



Die Qualitätsmanagement-Norm ISO 9001 ist national und international die meist verbreitete und bedeutendste Norm im Qualitätsmanagement. Mit der Zertifizierung nach ISO 9001 dokumentieren wir, dass unser Qualitätsmanagement den hohen Anforderungen entspricht – und aufgrund dieser Anforderungen kontinuierlich weiterentwickelt wird.

TECHNISCHE DATEN

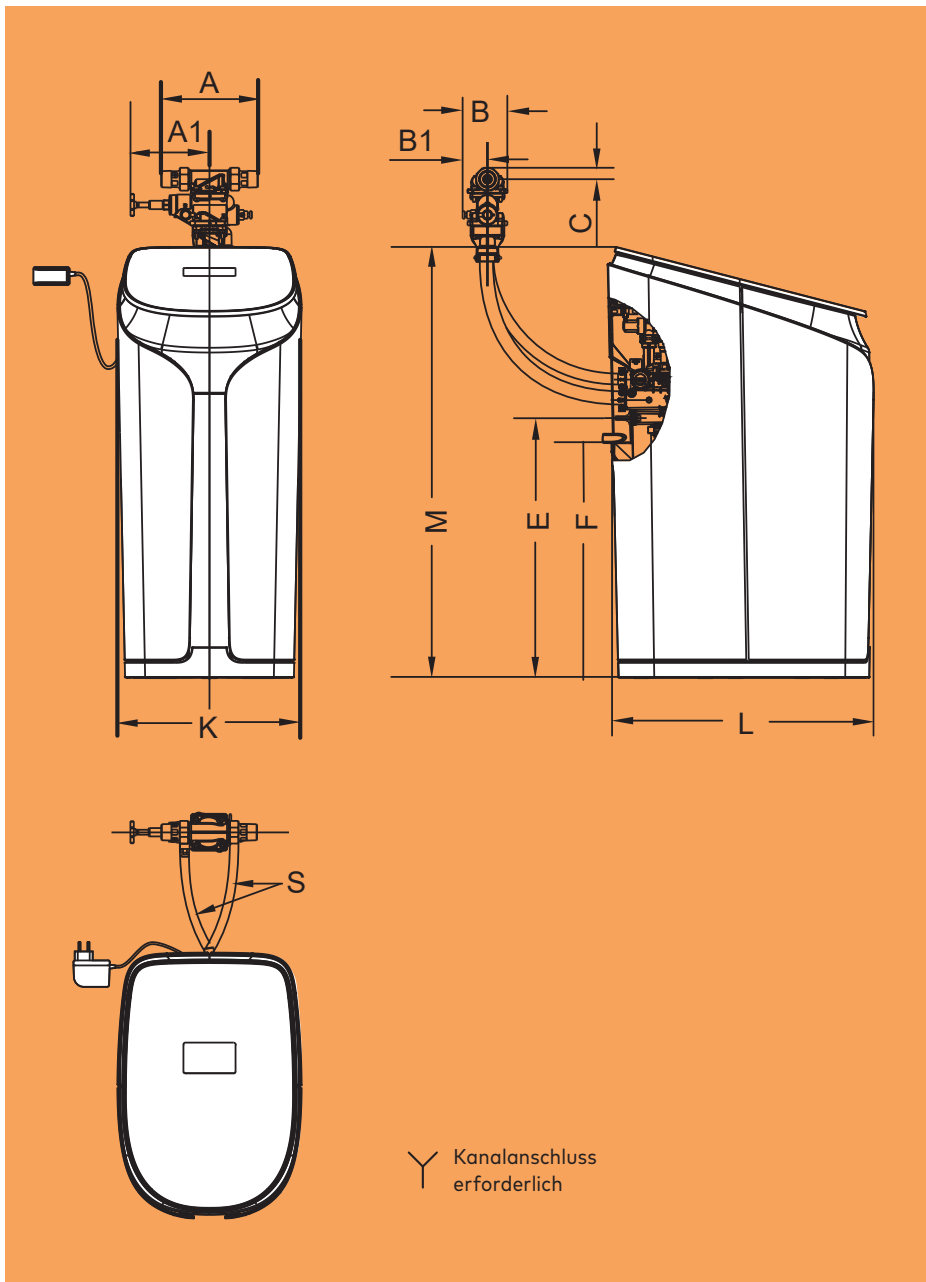

DVGW-Zertifizierung beantragt



Die JUDO Neuheiten zeichnet ein weiteres Qualitätsmerkmal aus: Das DVGW-Zertifikat (bereits verliehen oder beantragt). Mit einer DVGW-Zertifizierung wird von unabhängiger Stelle dokumentiert, dass die „allgemein anerkannten Regeln der Technik“ eingehalten sind.



Diese Enthärtungsanlage stellt Weichwasser ohne Unterbrechung zur Verfügung



Mikroleckageschutz



i-salt Management



Dieses Produkt ist per kostenloser App weltweit steuerbar



Die Internet-Verbindung ist über TLS verschlüsselt



Das Gerät kann per WLAN mit dem Heimnetz verbunden werden



Es steht ein LAN-Anschluss für die Verbindung mit dem Heimnetz zur Verfügung



Das Gerät verfügt über einen USB-Anschluss (Einspielung von Updates sowie Dokumentation)



Funktion auch bei Stromausfall durch patentiertes Safety-Modul



Das Produkt verfügt über einen potenzialfreien Kontakt



Tastatur mit digitaler Anzeige integriert



WunschWasser per App- oder Sprachsteuerung einstellen