

# LAUFEN

Mechanische Mischer / Armaturen  
Mitigeurs mécaniques / Robinetterie  
Miscelatori meccanici / Rubinetteria  
Mechanical mixers / Faucets  
Mezcladores mecánicos / Grifería  
Mechanische mengkranen / armaturen  
Mechanické směšovače / armatury  
Mechaniai maišytuvai / Čiaupai  
Baterie łazienkowe / Armatura  
Mechanikus keverő/szerelvények  
Механические смесители / арматура  
Механичен миксер / арматури

## CITYPLUS



- DE** Diese Anleitung muss dem Benutzer ausgehändigt werden. Garantie/Haftung nur bei Montage gemäß Anleitung durch eine konzessionierte Fachkraft und gemäß örtlicher Vorschriften.
- FR** Cette instruction doit être remise à l'utilisateur. Garantie/responsabilité uniquement assurées en cas de montage conforme au mode d'emploi, effectué par un spécialiste concessionnaire et en fonction des prescriptions locales.
- IT** Le presenti istruzioni devono essere consegnate all'utilizzatore. Garanzia/responsabilità assicurate soltanto in caso di montaggio conforme alle istruzioni per l'uso ed eseguito da uno specialista concessionario in funzione delle prescrizioni locali.
- EN** This instruction must be given to the user. Guarantee/Liability only when assembled by an approved specialist in accordance with the instructions and local regulations.
- ES** Este manual de instrucciones tiene que ser entregado al usuario. Garantía/Responsabilidad sólo en caso de que sea montado por un profesional autorizado, en conformidad con la normativa local y conformemente a estas instrucciones.
- NL** Deze handleiding moet aan de gebruiker worden bezorgd. Garantie/aansprakelijkheid enkel bij montage volgens de handleiding door een bevoegde vakman en volgens de lokale voorschriften.
- CS** Tento návod musí být předán uživateli. Garance/záruka pouze při montáži, prováděné dle návodu osobou odborně způsobilou s příslušnou koncesí a dle předpisů platných v místě.
- LT** Ši instrukcija turi būti perduota naudotojui. Garantija/turtinė atsakomybė suteikiama, jei montavimą pagal instrukciją atlieka kvalifikuotas specialistas pagal vietinius reikalavimus.
- PL** Niniejsza instrukcja obsługi powinna zostać przekazana użytkownikowi. Gwarancja/odpowiedzialność prawna działa wyłącznie w przypadku montażu wykonanego przez upoważnionego specjalistę zgodnie z instrukcją oraz lokalnymi przepisami.
- HU** Jelen útmutatót a felhasználó rendelkezésére kell bocsátani. Garancia/felelősség csak engedéllyel rendelkező szakember által végrehajtott, az útmutatásnak és a helyi előírásoknak megfelelő szerelés esetén.
- RU** Данное руководство должно быть передано пользователю. Гарантия действительна только в том случае, если монтаж выполнен специалистом согласно инструкции и с учетом местных предписаний.
- BG** Това ръководство трябва да бъде връчено на потребителя. Гаранция / отговорност само при монтаж в съответствие с ръководството от лицензиран специалист и в съответствие с действащо законодателство.

**Installationsvorschriften allgemein**  
**Instructions générales d'installation**  
**Regole per l'installazione**  
**General installation instructions**  
**Instrucciones generales de instalación**  
**Installatievoorschriften algemeen**  
**Všeobecné předpisy pro instalaci**  
**Bendrieji įrengimo nurodymai**  
**Ogólne zasady instalacji**  
**Általános szerelési utasítások**  
**Общие правила по установке**  
**Общи изисквания за инсталиране**

**Technische Daten**  
**Caractéristiques techniques**  
**Specifiche tecniche**  
**Technical Specification**  
**Características técnicas**  
**Technische gegevens**  
**Technické specifikace**  
**Techniniai duomenys**  
**Specyfikacja techniczna**  
**Műszaki specifikáció**  
**Техническая спецификация**  
**Техническа спецификация**

**DE Wichtige Information – bitte vor der Inbetriebnahme beachten:**

- Nur Originalteile von LAUFEN verwenden.
- In das Wasserversorgungssystem muss ein Trinkwasserfilter eingebaut werden.
- Für Funktionsstörungen, die durch eine fehlerhafte Installation oder eine schlechte Wasserqualität begründet sind, übernimmt LAUFEN keine Verantwortung.

**FR Informations importantes à observer avant la mise en service:**

- Utilisez uniquement des pièces d'origine LAUFEN.
- Un filtre à eau potable doit être monté dans le système d'alimentation en eau.
- LAUFEN décline toute responsabilité en cas de dysfonctionnement résultant d'une installation incorrecte ou d'une mauvaise qualité de l'eau.

**IT Informazioni importanti da osservare prima della messa in funzione:**

- Usare solo pezzi originali LAUFEN.
- Un filtro per acqua potabile deve essere montato nel sistema d'alimentazione idrico.
- LAUFEN declina ogni responsabilità per malfunzionamenti derivanti da una installazione errata o dalla cattiva qualità dell'acqua.

**EN Important information to be observed before commissioning:**

- Use only original parts from LAUFEN.
- A drinking water filter must be fitted in the water supply system.
- LAUFEN accepts no responsibility for malfunctions resulting from incorrect installation or poor water quality.

**ES Información importante a tener en cuenta antes de proceder a la puesta en servicio:**

- Utilice sólo piezas originales LAUFEN.
- Se debe instalar un filtro de agua potable en el sistema de suministro de agua.
- LAUFEN no se hace responsable del mal funcionamiento provocado por una instalación incorrecta o por un agua de mala calidad.

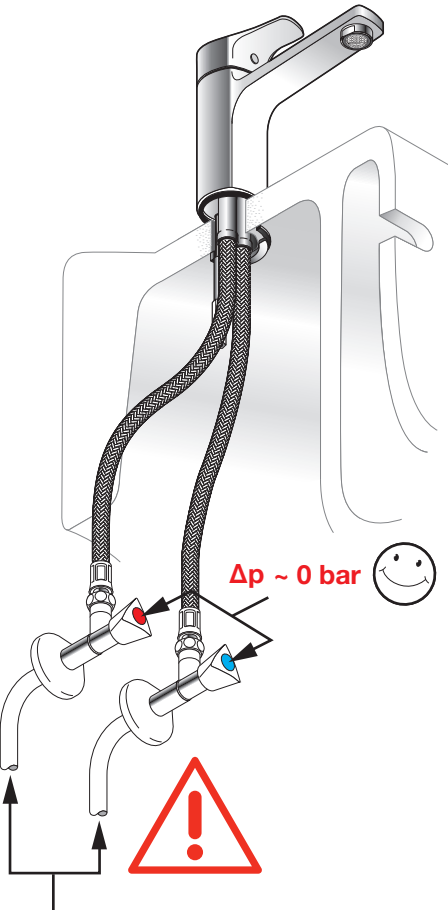

**65 °C (max. 80 °C)**  
**2-4 bar (max. 5 bar)**

**NL Belangrijke, in acht te nemen informatie alvorens over te gaan tot bestellen:**

- Gebruik uitsluitend originele onderdelen van LAUFEN.
- Er dient een drinkwaterfiltersysteem in de watervoorziening te worden geplaatst.
- LAUFEN kan niet aansprakelijk worden gesteld voor defecten voortvloeiende uit slechte installatie of slechte waterkwaliteit.

**CS Důležité informace, kterých je třeba dbát před uvedením do provozu:**

- Používejte pouze originální díly LAUFEN.
- Do vodovodní sítě musí být namontován filtr na pitnou vodu.
- Společnost LAUFEN nepřijímá žádnou odpovědnost za špatné fungování výrobku v důsledku nesprávné instalace či špatné kvality vody.

**LT Svarbi informacija, į kurią reikia atkreipti dėmesį prieš pradant eksploatavimą:**

- Naudokite tiksliai originalias LAUFEN detales.
- Geriamamo vandens filtrą įdedamas į vandens padavimo sistema.
- LAUFEN neprisima atsakomybę dėl disfunkcijų, kurios atsiradusios dėl neteisingo montavimo ar blogos vandens kokybės.

**PL Ważna informacja, którą należy mieć na uwadze przed użytkowaniem:**

- Stosować wyłącznie oryginalne części LAUFEN.
- Filtr wody pitnej musi być umieszczony w systemie zasilania wodnego.
- LAUFEN nie przejmuje odpowiedzialności za nieprawidłowe funkcjonowanie urządzenia, jeśli zostało ono zainstalowane w niewłaściwy sposób lub zostało ono poddane działaniu wody o złej jakości.

**HU Fontos információ, amelyet az üzembehelyezés előtt figyelembe kell venni:**

- Csak eredeti LAUFEN alkatrészeket használjon.
- A vízellátó rendszerbe egy ivóvízszűrőt kell illeszteni.
- A LAUFEN a helytelen üzembehelyezésből vagy rossz vízminőségből eredő meghibásodásokért nem vállal felelősséget.

**RU Перед проведением установки следует принять к сведению следующую информацию:**

- Используйте только оригинальные части (компоненты) от LAUFEN.
- В систему водоснабжения должен быть интегрирован фильтр питьевой воды.
- LAUFEN не берет на себя ответственность за неисправности, возникшие в результате некорректной установки или низкого качества воды.

**BG Важна информация, запознайте се с нея преди употреба:**

- Използвайте само оригинални детайли от LAUFEN.
- Във водоснабдителната система трябва да бъде монтиран филтър за питейна вода.
- LAUFEN не носи отговорност за неизправности, които са в резултат от неправилна инсталация или лошо качество на водата.

Montageablauf  
Exécution du montage  
Esecuzione del montaggio  
Assembly procedure

Proceso de montaje  
Montageverloop  
Průběh montáže  
Montavimo tvarka

Instrukcja montażu  
A szerelés menete  
Последовательность монтажа  
Последовательность при монтажа

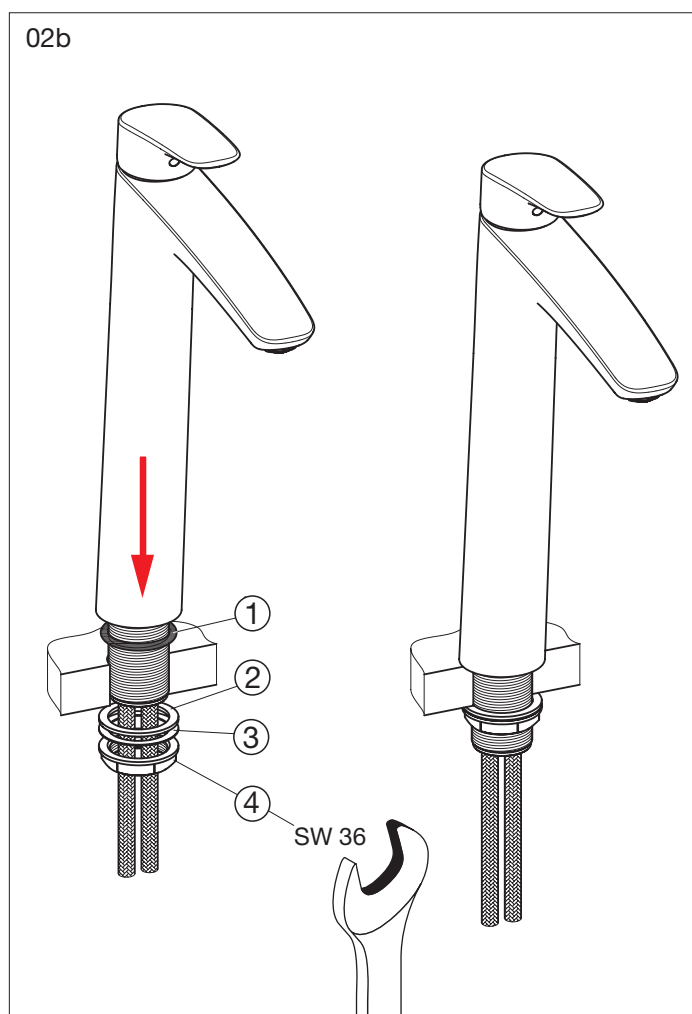
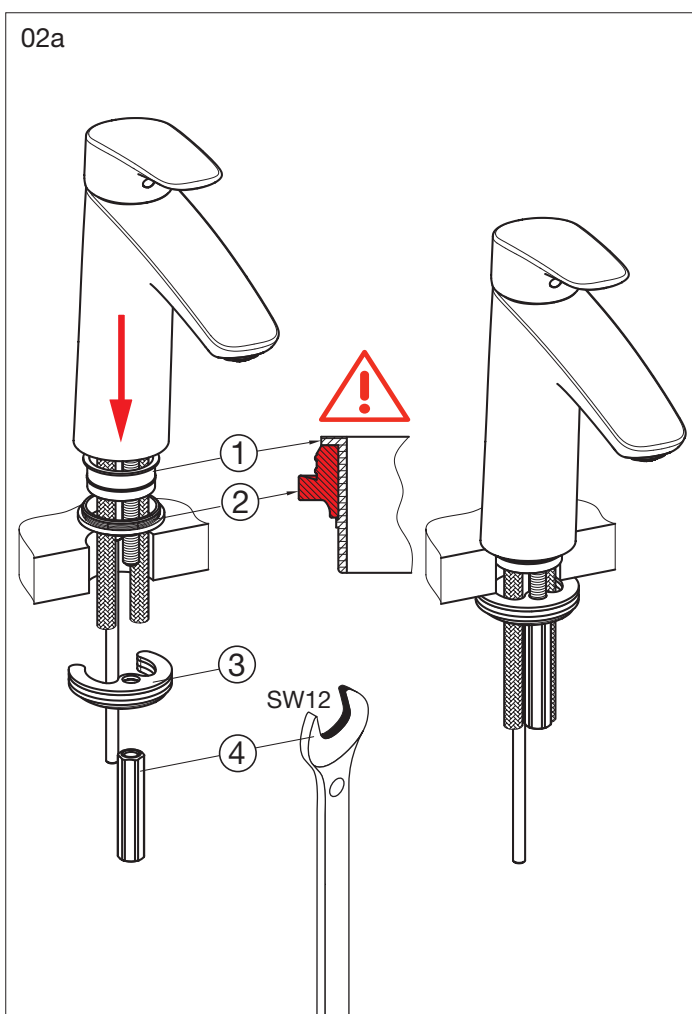
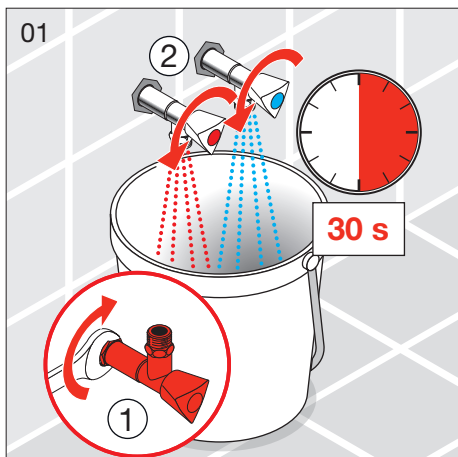

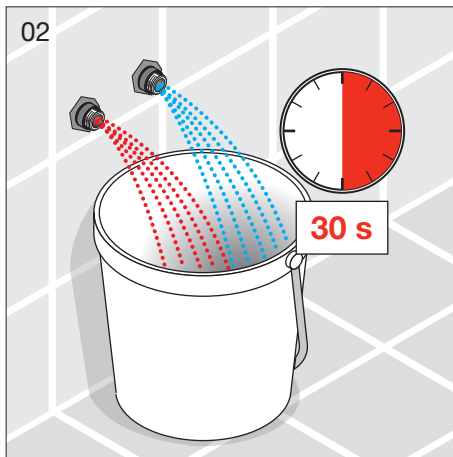
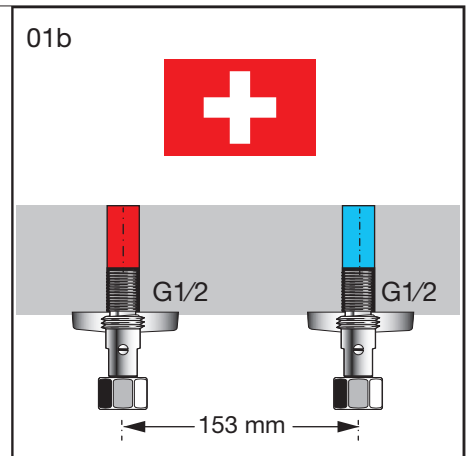
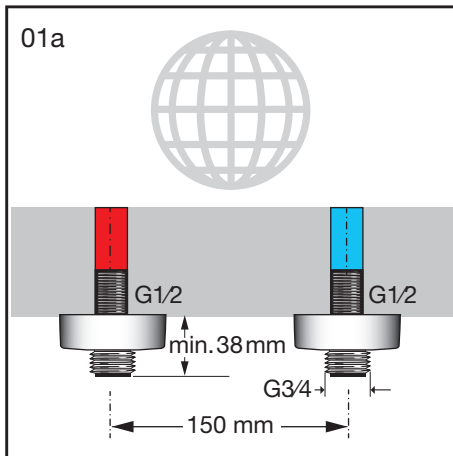
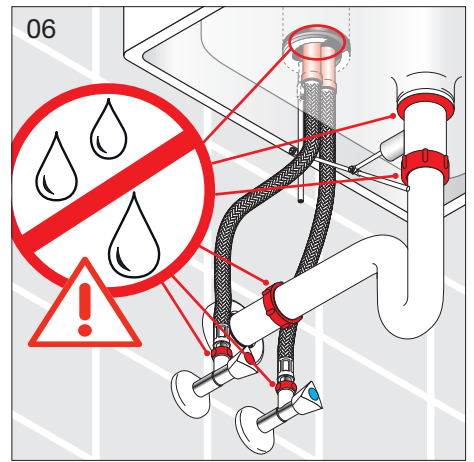
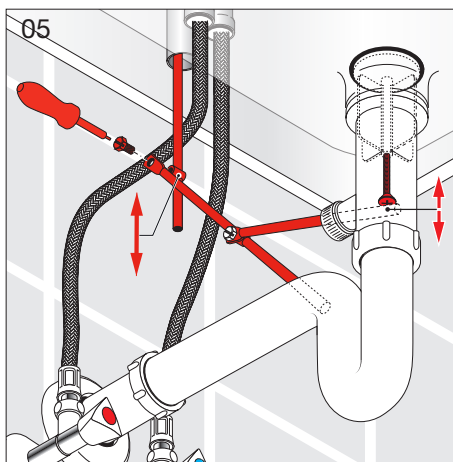
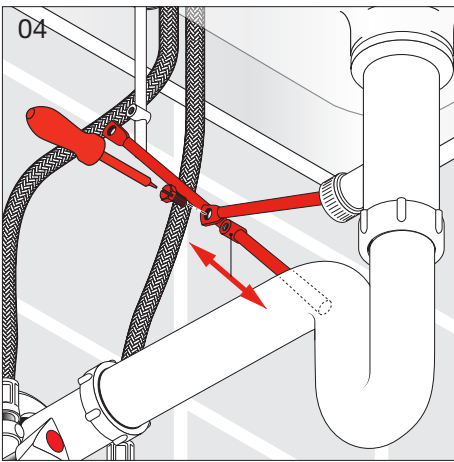
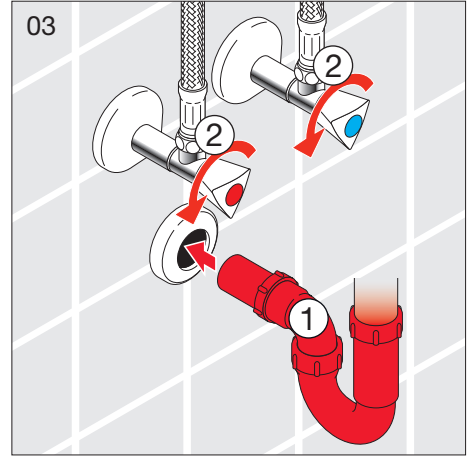
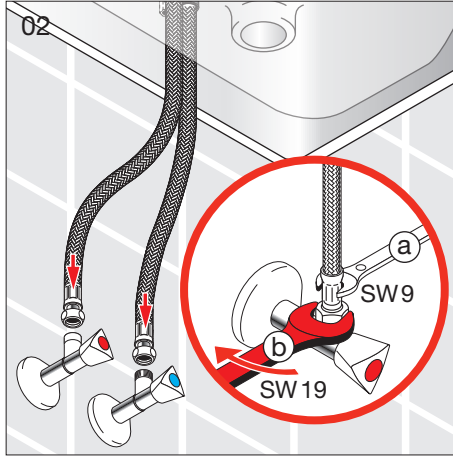
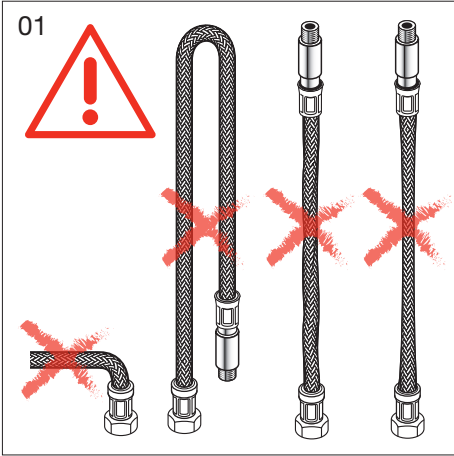

**Mengenbeschränkung**  
**Limitation du débit**  
**Limitazione della portata**  
**Flow restriction**  
**Limitación de cantidades**  
**Debietbeperking**  
**Omezení množství**  
**Srauto ribojimas**  
**Ograniczenie przepływu**  
**Átfolyás-korlátozás**  
**Ограничение потока**  
**Ограничение за количество**

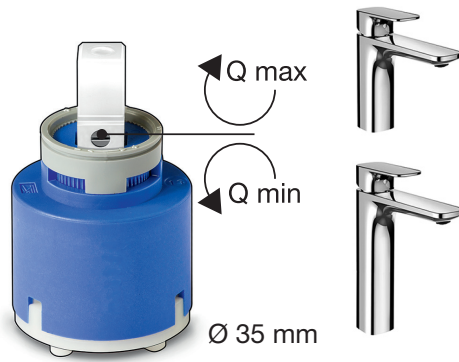

**Temperaturbeschränkung**  
**Limitation de température**  
**Limitazione della temperatura**  
**Temperature restriction**  
**Limitación de temperatura**  
**Beperking van de temperatuur**  
**Teplotní omezení**  
**Temperatūros ribojimas**  
**Ograniczenie temperatury**  
**Hőmérséklet-korlátozás**  
**Ограничение температуры**  
**Ограничение за температура**

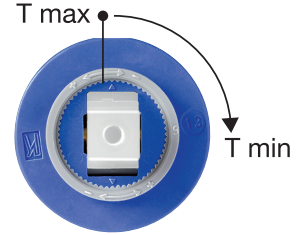

**Wassereinsparung bis zu 30 %:** Der maximale Durchfluss lässt sich bei Bedarf durch Drehen der Schraube auf optimale Wassermenge reduzieren.

**Economie d'eau jusqu'à 30 %:** Le débit maximal se réduit au débit optimal en tournant la vis.

**Risparmio d'acqua fino al 30 %:** L'erogazione massima dell'acqua può essere regolata girando la vite.

**Up to 30 % water savings:** The maximum flowrate can be reduced to the optimal flowrate by turning the screw.

**Hasta un 30% en ahorro de agua:** Si es necesario, el fluido máximo se reduce girando el tornillo hasta conseguir la cantidad agua adecuada.

**Tot 30% minder waterverbruik:** De maximale doorstroming kan indien nodig beperkt worden tot de optimale hoeveelheid water door aan de schroef te draaien.

**Úspora vody až 30 %:** Maximální průtok je možné v případě potřeby otočením šroubu snížit na optimální množství vody.

**Vandens sutaupymas iki 30%:** Šio sraigto pasukimu maksimalus srautas gali būti sumažintas iki optimalaus.

**Oszczędność wody do 30%:** Możliwość ograniczenia maksymalnego przepływu w razie potrzeby do optymalnej wartości przez przekręcenie śruby.

**Akár 30%-os vízmegtakarítás:** A csavar forgatásával szűkség esetén optimális mértékűre csökkenthető a maximális átfolyás.

**Экономия воды до 30%:** Максимальный поток может быть уменьшен до оптимального поворотом этого винта.

**Икономия на вода до 30%:** Ако е необходимо, максималният дебит може да се регулира чрез винта до оптималното количество вода.

**Energieeinsparung bis 33 % und Schutz vor Verbrühungen:** Die maximale Temperatur lässt sich bei Bedarf durch Drehen des Rings auf optimale Temperatur reduzieren.

**Economie d'énergie jusqu'à 33 % et protection contre les brûlures:** La température maximale se réduit à la température optimale en tournant la bague.

**Risparmio di energia fino al 33 % e protezione contro la scottature:** La temperatura massima può essere ridotta fino alla temperatura ottimale girando l'anello.

**Up to 33 % energy saving and protection against scalding:** The maximum temperature can be reduced to the optimal temperature by the ring.

**Hasta un 33% en ahorro de energía y protege contra los quemaduras:** Si es necesario, la temperatura máxima se reduce girando la anilla hasta conseguir la temperatura adecuada.

**Energiebesparing tot 33% en bescherming tegen verbranding:** De maximale temperatuur kan indien nodig beperkt worden tot de optimale temperatuur door aan de ring te draaien.

**Úspora energie až 33 % a ochrana před opařením:** Maximální teplotu je možné v případě potřeby otočením kroužku snížit na optimální teplotu.

**Energijos sutaupymas iki 33% ir apsauga nuo nudegimų:** Šio žiedo posūkiui maksimali temperatūra gali būti sumažinta iki optimalios.

**Oszczędność energii do 33% i ochrona przed poparzeniem:** Możliwość ograniczenia maksymalnej temperatury w razie potrzeby do optymalnej wartości przez przekręcenie pierścienia.

**Akár 33%-os energia-megtakarítás és forrázás elleni védelem:** A maximális hőmérséklet szűkség esetén a gyűrű forgatásával optimális mértékűre csökkenthető.

**Экономия энергии до 33% и защита от ожога горячей водой:** Максимальная температура может быть понижена до оптимальной поворотом этого кольца.

**Икономия на енергия до 33% и защита срещу опарване:** Максималната температура може да се регулира по необходимост чрез завъртане на пръстена за намаляване на оптималната температура.

**Bedienung**  
**Utilisation**  
**Use**  
**Operation**  
**Use**  
**Bedienung**  
**Obsluha**  
**Veikimas**  
**Obsługa**  
**Kezelés**  
**Обслуживание**  
**Експлоатация**

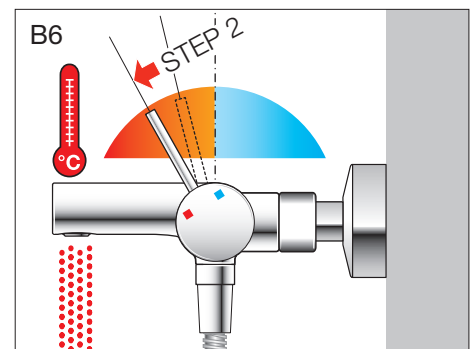
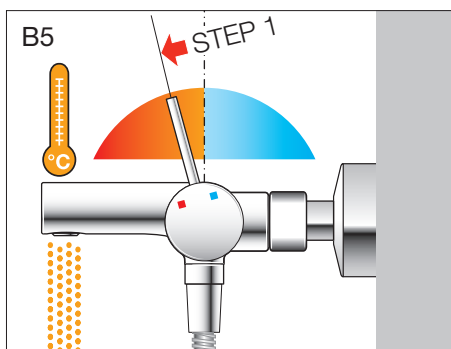
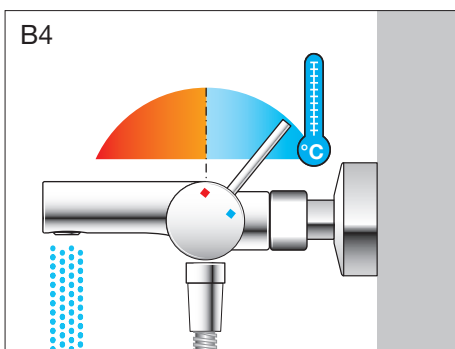
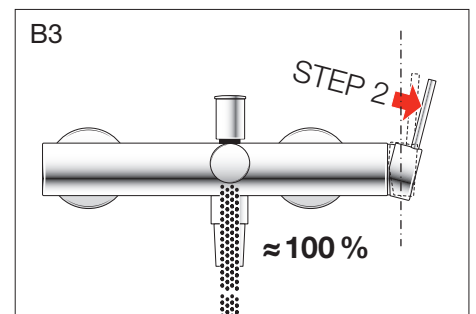
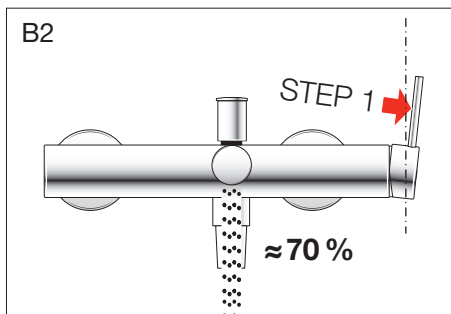
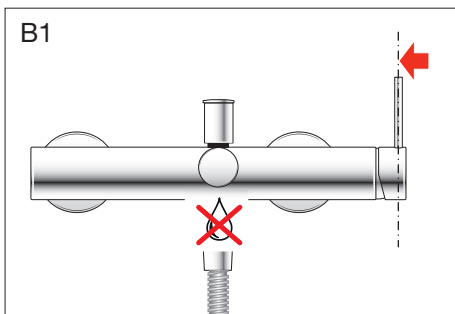

Fehlerbehebung  
Dépannage  
Identificazione guasti  
Troubleshooting

Solución de problemas  
Problemen oplossen  
Hledání závad  
Gedimų šalinimas

Konserwacja  
Hibaelhárítás  
Поиск и устранение неисправностей  
Отстраняване на неизправности



35-mm-Patrone wechseln  
Changer la cartouche 35 mm  
Sostituzione della cartuccia 35 mm

Change cartridge 35 mm  
Cambio de cartucho 35 mm  
Patroon 35 mm vervangen

Výměna kartuše 35 mm  
Kasetės pakeitimas 35 mm  
Wymiana głowicy 35 mm

Patron cseréje 35 mm  
Замена картриджа 35 mm  
Смяна на патрона 35 mm

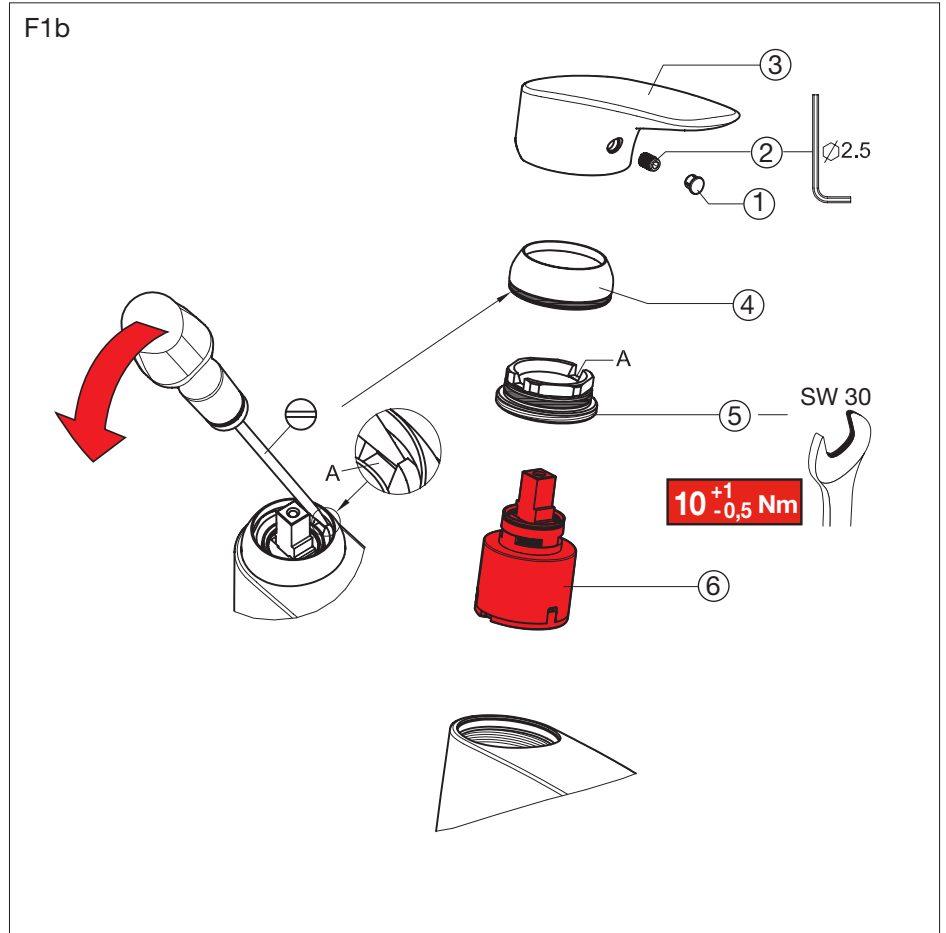
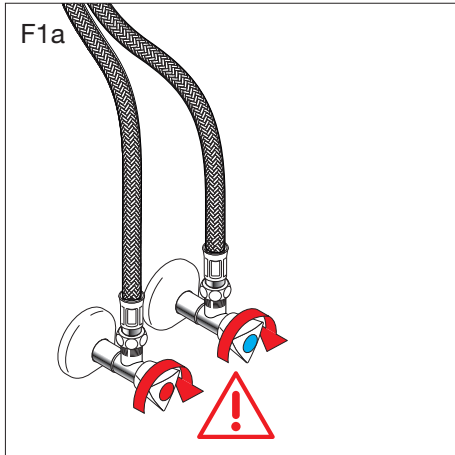

Strahlregler wechseln  
Changer l'aérateur  
Sostituzione del rompigetto  
Change aerator  
Cambio de aireador  
Perlator vervangen

Výměna perlátoru  
Aeratoriaus pakeitimas  
Wymiana perlatora  
Perlátor cseréj  
Замена азратора  
Смяна на азратора

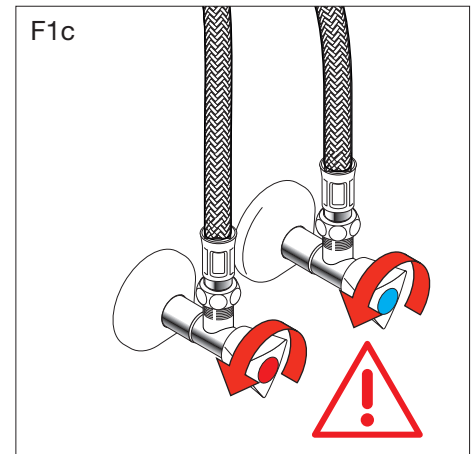
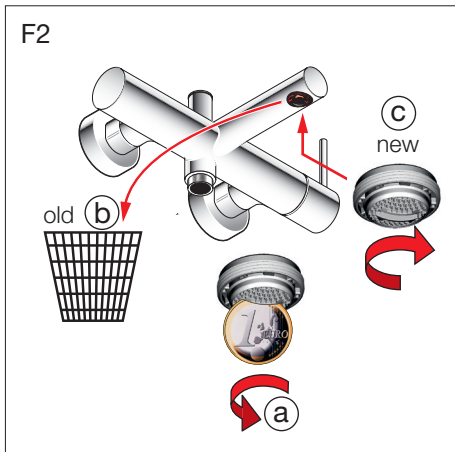

Fehlerbehebung  
Dépannage  
Identificazione guasti  
Troubleshooting

Solución de problemas  
Problemen oplossen  
Hledání závad  
Gedimų šalinimas

Konserwacja  
Hibaelhárítás  
Поиск и устранение неисправностей  
Отстраняване на неизправности



40-mm-Patrone wechseln  
Changer la cartouche 40 mm  
Sostituzione della cartuccia 40 mm

Change cartridge 40 mm  
Cambio de cartucho 40 mm  
Patroon 40 mm vervangen

Výměna kartuše 40 mm  
Kasetės pakeitimas 40 mm  
Wymiana głowicy 40 mm

Patron cseréje 40 mm  
Замена катриджа 40 mm  
Смяна на патрона 40 mm

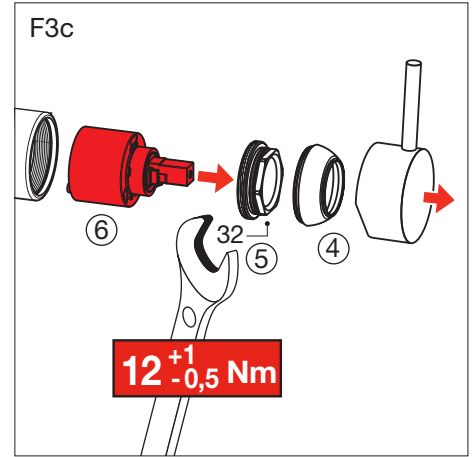
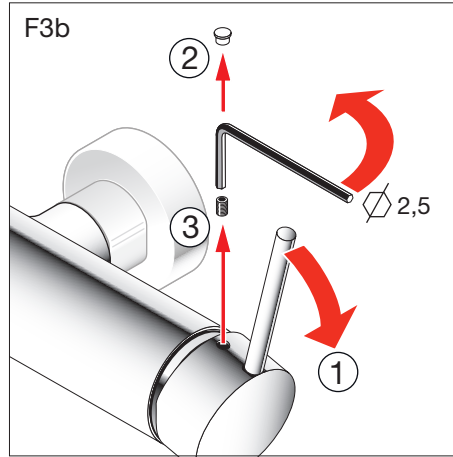
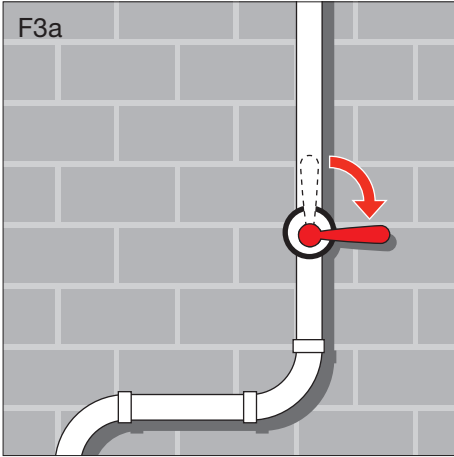

Umsteller wechseln  
Changer l'inverseur  
Sostituzione del deviatore  
Change diverter  
Cambio de inversor  
Omsteller vervangen

Výměna přepínače  
Perjungėjo pakeitimas  
Wymiana przełącznika  
Atkarpsoló cseréj  
Замена инвертора  
Смяна на превключвателя

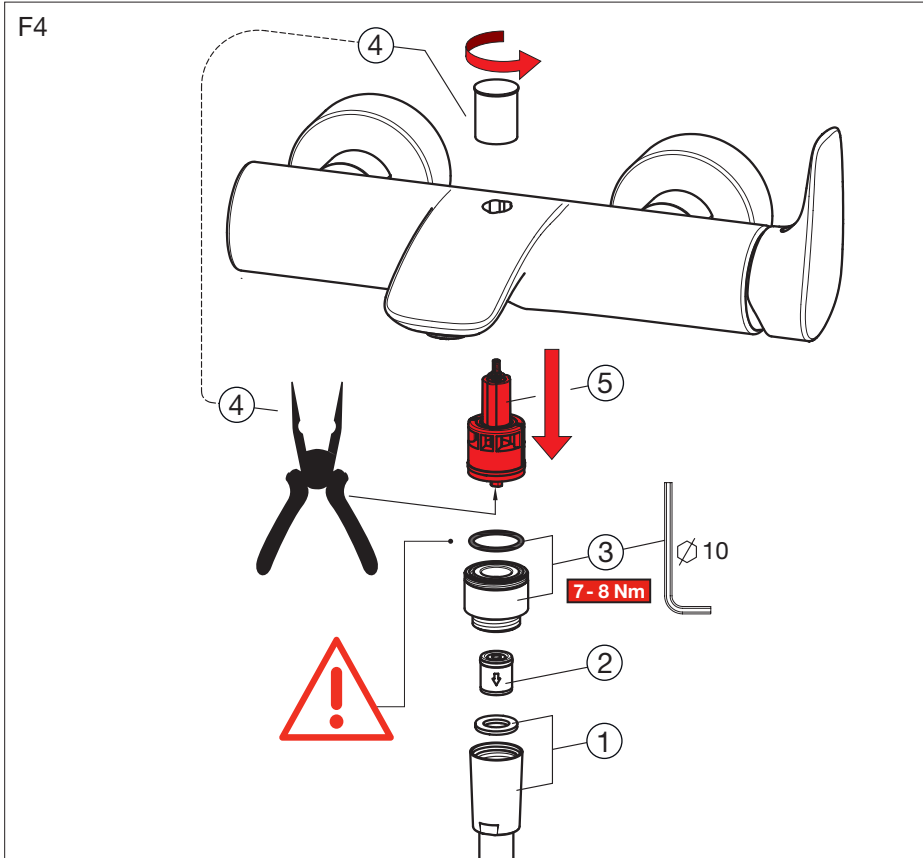
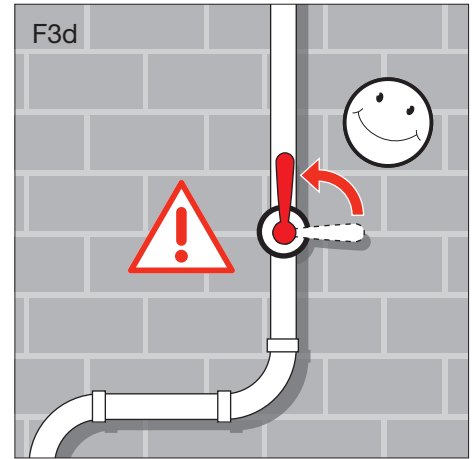

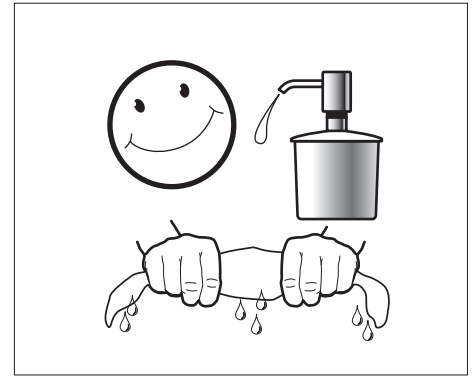
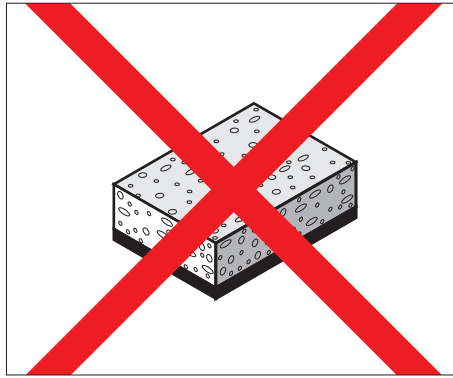

#### DE Pflegeanleitung

Die Oberfläche ist einfach zu reinigen und zu pflegen. Die glatte Oberfläche nimmt kaum Schmutz an. Zur regelmässigen Pflege weiches Tuch, Seifenlauge und Wasser verwenden. Mit trockenem Tuch abtrocknen.

Vermeiden Sie den Einsatz von Scheuermitteln oder Lösungsmitteln, die die Oberfläche beschädigen.

Schäden, die durch unsachgemässe Behandlung durch den Benutzer entstehen, entziehen sich unserer Garantieleistung.

#### FR Mode d'entretien

Cette surface est facile à entretenir. Très lisse, elle retient fort peu la saleté. Pour un entretien régulier, utiliser un chiffon doux, du savon et de l'eau. Essuyer avec un chiffon sec.

Évitez d'utiliser des détergents ou des solvants qui endommageraient cette surface.

Les dommages résultant d'un traitement non conforme effectué par l'utilisateur sont exclus de la garantie que nous offrons.

#### IT Modalità di manutenzione

Questa superficie è facile da pulire. Molto liscia, trattiene poco lo sporco. Per la pulizia regolare, usare un panno morbido con acqua e sapone. Asciugare con un panno asciutto.

È sconsigliato l'uso di detersivi o solventi che potrebbero danneggiare la superficie.

I danni causati da una manutenzione non appropriata dall'utente non sono coperti dalla garanzia.

#### EN Maintenance instructions

The surface is simple to clean and care for. The smooth surface hardly accumulates any dirt. Use soft cloth, soapy solution and water for regular care. Wipe with a dry cloth.

Avoid the use of abrasives or solvents, which damage the surface.

Damage caused by inappropriate treatment by the user, is not covered by our guarantee.

#### ES Instrucciones de mantenimiento

La superficie es fácil de limpiar y mantener. La superficie lisa apenas se ensucia. Para un mantenimiento periódico usar un paño blando, jabón y agua. Secar con un paño seco.

Evitar el uso de productos abrasivos o disolventes que dañen la superficie.

Los daños causados por un manejo inadecuado del usuario no los cubre nuestra garantía.

#### NL Onderhoudshandleiding

Het oppervlak kan eenvoudig gereinigd en onderhouden worden. Het gladde oppervlak neemt nauwelijks vuil op. Voor regelmatig onderhoud een zachte doek, zeepsop en water gebruiken. Met een droge doek afdrogen.

Vermijd het gebruik van schuurmiddelen of oplosmiddelen die het oppervlak beschadigen.

Beschadigingen ten gevolge van verkeerde behandeling door de gebruiker, vallen buiten de garantie.

#### CS Návod na ošetrování

Povrch je nutno jednoduše očistit a pečovat o něj. Na hladkém povrchu se ztěžji usazují nečistoty. Pro pravidelnou péči používejte měkkou utěrku, mýdlový roztok a vodu. Osušit suchou utěrkou.

Vyvarujte se používání abrazivních látek nebo rozpouštědel, které poškozuji povrch.

Na poškození, která způsobil uživatel neodborným ošetřováním či nakládáním, se nevztahuje naše záruka.

#### LT Prižiūros nurodymai

Paviršių lengva valyti ir prižiūrėti. Prie lygaus paviršiaus nešvarumai beveik nelimpa. Reguliariai prižiūrai naudokite švelnią šluostę, skystą muilą ir vandenį. Nuvalykite sausa šluoste.

Venkite naudoti abrazyvias valymo priemones arba tirpiklius, kurie pažeidžia paviršių.

Pažeidimams, kurie atsiranda dėl netinkamo vartotojo naudojimo, mūsų garantiniai įsipareigojimai netaikomi.

#### PL Czyszczenie

Powierzchnia produktu jest łatwa do utrzymania w czystości. Gładka powierzchnia zapobiega osadzaniu się dużej ilości brudu i kurzu. Czyścić regularnie za pomocą miękkiej szmatki, mydła i wody. Wycierać suchą szmatką.

Unikać korzystania ze środków szorujących lub rozpuszczalników niszczących powierzchnię.

Szkody powstałe na skutek nieprawidłowego czyszczenia przez użytkownika nie są naprawiane na podstawie gwarancji udzielonej przez naszą firmę.

#### HU Kezelési útmutató

A felület tisztítása és ápolása egyszerű. A sima felületen alig marad meg a szennyeződés. A rendszeres ápoláshoz puha törölkendőt, szappanoldatot és vizet használjon. Végül törölje meg száraz törölkendővel.

Kerülje a súrolóanyagok vagy oldószerek használatát, mert ezek kárt tesznek a felületben.

A felhasználó általi szakszerűtlen bánásmódból eredő károkra a garancia nem vonatkozik.

#### RU Инструкция по уходу

Поверхность легко чистится. За счет гладкости грязь к ней не прилипает. Для регулярного ухода используйте мягкую ткань, мыльный раствор и воду. После очистки вытирайте поверхность сухой тканью.

Не используйте губки с абразивной поверхностью и растворители, которые повреждают поверхность.

Повреждения, возникшие вследствие неправильного обращения, не покрываются гарантией.

#### BG Ръководство за поддържане в работно състояние

Поверхността се почиства и поддържа лесно в работно състояние. Гладката повърхност почти не поема замърсяване. За редовното поддържане в работно състояние да се използват мека кърпа, сапунена луга и вода. Да се подсушава със суха кърпа.

Избягвайте употребата на средства за търкане или разтворители, които увреждат повърхността.

Вреди, причинени вследствие на неправилна обработка от страна на потребителя, не се покриват от гаранционната ни услуга.

# LAUFEN